

Нагрузка:

- Верхняя перекладина: **до 20 кг**
- Средняя перекладина: **до 20 кг**
- Каждая полка для обуви: **до 26 кг**

Важно!
Нагрузка указана для равномерного распределения и статического использования.

Уход:

Протирать мягкой сухой/слегка влажной тканью, без абразивов и агрессивной химии. Колёса — периодически очищать от мусора.

Сервис и поддержка:

Срок службы — от 3 лет при надлежащей эксплуатации. По всем вопросам обращайтесь на service@urm.company.



Если вы обнаружили недоукомплектование, брак или скрытые дефекты — свяжитесь с нами.

Для оформления заявки напишите нам на e-mail: service@urm.company:

- Номер заказа (если есть) или пришлите фотографию чека;
- Ваши контактные данные: ФИО и номер телефона для связи;
- Удобный для Вас адрес пункта выдачи компании СДЭК;
- Описание проблемы (укажите, какой детали не хватает, и приложите фото брака).

Понравился товар? ★★★★★

Поделитесь впечатлением — оставьте отзыв на маркетплейсе. Это помогает нам становиться лучше и развивать линейку URM. **Нам важно ваше мнение!**

Обувницы
Порядок в прихожей начинается здесь



Для перехода к товару на wildberries.ru выполните поиск по артикулу: **119400702**

Самая бесценная книга в доме



Книга-сейф

Для перехода к товару на wildberries.ru выполните поиск по артикулу: **302487111**



Сейф мебельный
Сейф, которому доверяешь с первой попытки

Для перехода к товару на wildberries.ru выполните поиск по артикулу: **157027051**



Типовые проблемы

Шатается — не все болты затянуты. Проверьте, и при необходимости подтяните крепёж.

Полки «гуляют» — трубки не до конца посажены, переставьте и затяните.

Колёса подклинивают — удалите мусор, проверьте резьбу, смажьте каплей силиконовой смазки.

Скрип — ослабьте, выставьте узел ровно, затяните снова.

Безопасность

- Не садитесь и не становитесь на полки;
- Ставьте изделие на ровный твёрдый пол;
- Перед загрузкой проверьте, что все соединения затянуты;
- При перемещении на колёсах разгрузите вешалку или катите её очень медленно, держась за каркас, а не за перекладины.

ВЕШАЛКА НАПОЛЬНАЯ

с полками для обуви на колёсах и двойной перекладиной

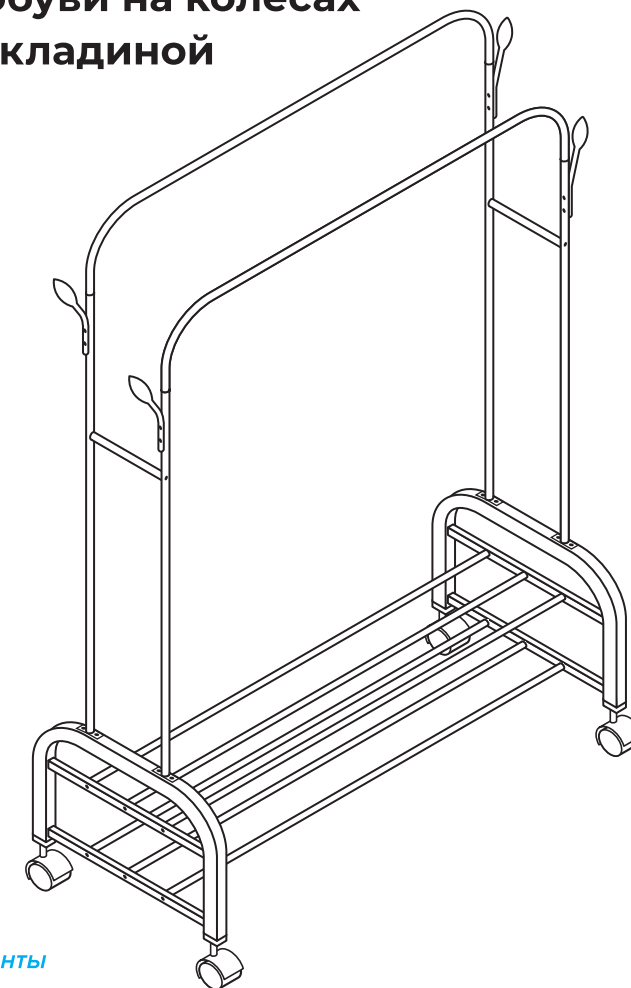

- Двойная штанга
- Полки для обуви
- Прочная конструкция
- Сборка за 15–20 мин

Комплектация

Все необходимые инструменты в комплекте!

- A:** Боковые U-образные рамы (основание) — 2 шт.
- B:** Трубки полок для обуви (нижние ярусы) — 6 шт.
- C:** Боковые стойки высокие (левая/правая) — 2 шт.
- D:** Боковые стойки средние (левая/правая) — 2 шт.
- E:** Верхние U-образные перекладины — 2 шт.
- F:** Шестигранный ключ с отвёрткой — 1 шт.
- G:** Перемычки для боковых стоек — 2 шт.
- H:** Заглушки с резьбой для колёс — 4 шт.
- I:** Винты для боковых крючков — 8 шт.
- J:** Винты шестигранные — 20 шт.
- K:** Гайка с барашком — 4 шт.
- L:** Боковые крючки — 4 шт.
- M:** Колёса — 4 шт.

**Мы знаем,
что у Вас был выбор.
Спасибо, что выбрали нас!**

1. Соберите основание с полками для обуви

1. Возьмите одну раму (A) и наживите винты (J) в каждое нижнее отверстие рамы;
2. Совместите отверстие трубки (B) с выступающим винтом и прикрутите трубку на винт;
3. Аналогично наденьте все трубки на первую раму. Повторите действия для второй рамы с противоположной стороны;
4. Поставьте основание вертикально и затяните винты крест-накрест.

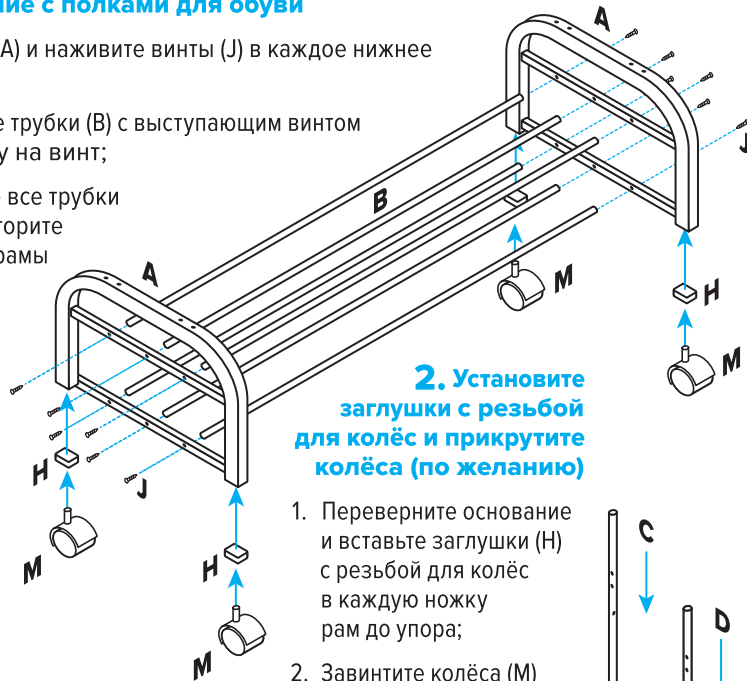

2. Установите заглушки с резьбой для колёс и прикрутите колёса (по желанию)

1. Переверните основание и вставьте заглушки (H) с резьбой для колёс в каждую ножку рам до упора;
2. Завинтите колёса (M) в заглушки с резьбой для колёс. Поставьте основание на колёса.

3. Установите боковые стойки

1. Возьмите высокую боковую стойку (C) и наживите винты (J) в каждое нижнее отверстие. **Важно! Ориентация: отверстия под боковые крючки на стойке должны смотреть наружу (от центра изделия);**
2. Установите высокую боковую стойку в её посадочное место на основании, совместив отверстие рамы с выступающим из стойки винтом;
3. С внутренней стороны рамы зафиксируйте узел гайками-барашками (K) на винтах;
4. Повторите предыдущие пункты для второй высокой стойки на противоположной стороне;
5. Аналогично установите средние стойки (D): наживите винты, совместите, накрутите, затем подтяните гайками-барашками.

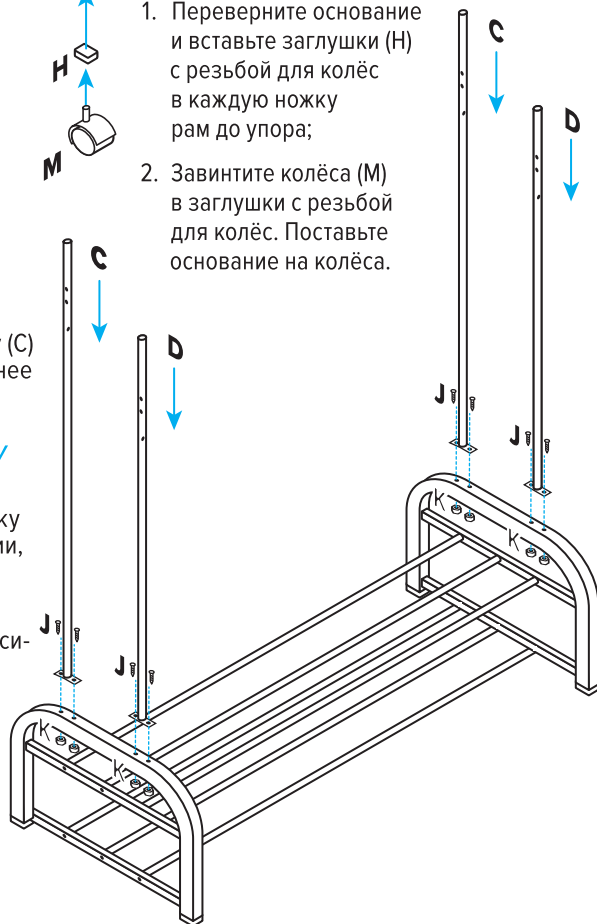

4. Стяните стойки перемычками

1. Установите перемычку (G) между высокой и средней стойками, совместив отверстия на обоих концах;
2. Зафиксируйте перемычку с помощью винта (J);
3. Аналогично установите вторую перемычку с противоположной стороны.

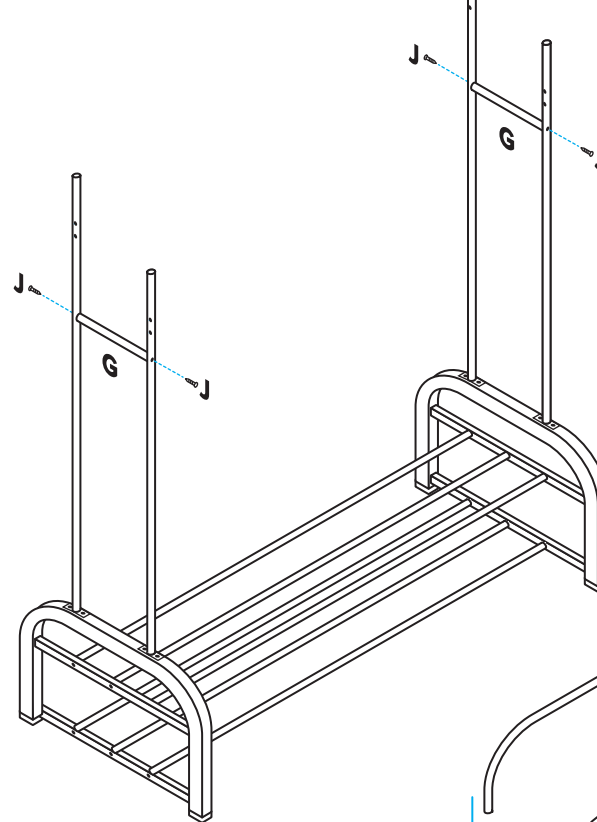

5. Установите верхние U-образные перекладины

Наденьте перекладины (E) на верхние концы высоких и средних стоек.

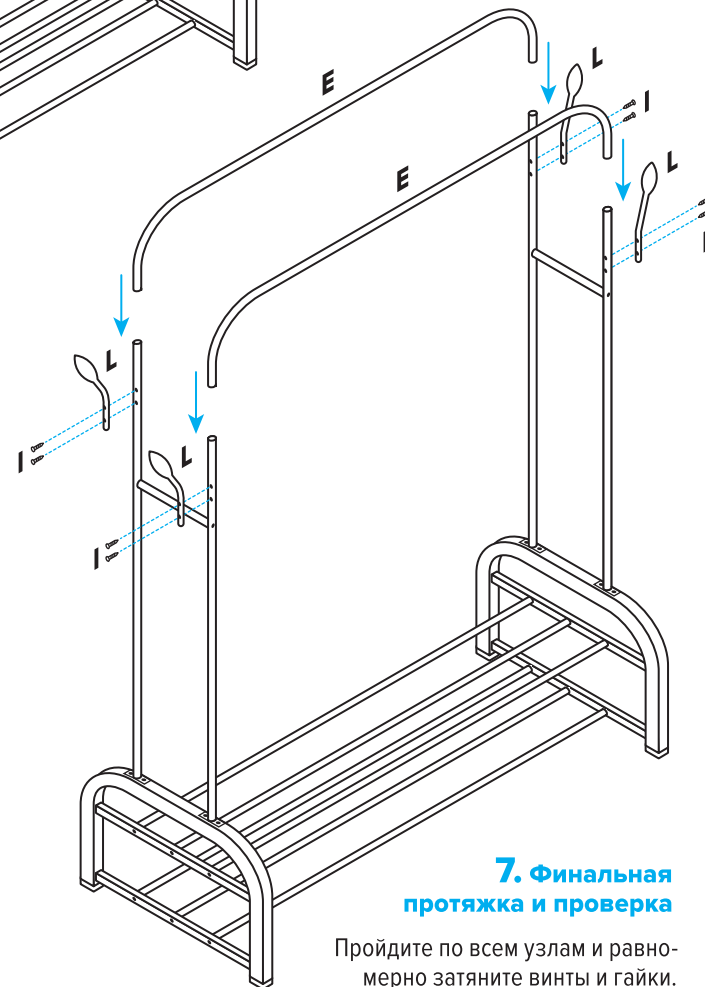

6. Прикрутите боковые крючки

Установите боковые крючки (L) в гнёзда на высоких и средних стойках и закрепите винтами (I), используя отвертку на шестиграннике (F).

7. Финальная протяжка и проверка

Пройдите по всем узлам и равномерно затяните винты и гайки.